

Quadro de Cargas - QDL

Circuito	Descrição	Potência (W)	Potência (VA)	Fator de Correção	Demanda (W)	Tensão (V)	Corrente (A)	Seção (mm²)	Comprimento (m)	Fase A	Fase B
1	luminária clampada vapor metálica 400W	1200.00	1304.00	0.92	869.00	220.00	3.95	4	4	2P-10	434.5
2	luminária clampada vapor metálica 400W	1200.00	1304.00	0.92	869.00	220.00	3.95	4	4	2P-10	434.5
3	luminária clampada vapor metálica 400W	1200.00	1304.00	0.92	869.00	220.00	3.95	4	4	2P-10	434.5
4	luminária clampada vapor metálica 400W	1200.00	1304.00	0.92	869.00	220.00	3.95	4	4	2P-10	434.5
TOTAL		4.800.00	5217.38	0.92	3478.26	220.00	15.81	10	10	2P-40	1738.00



PLANTA ELÉTRICA

ESC. 1/100

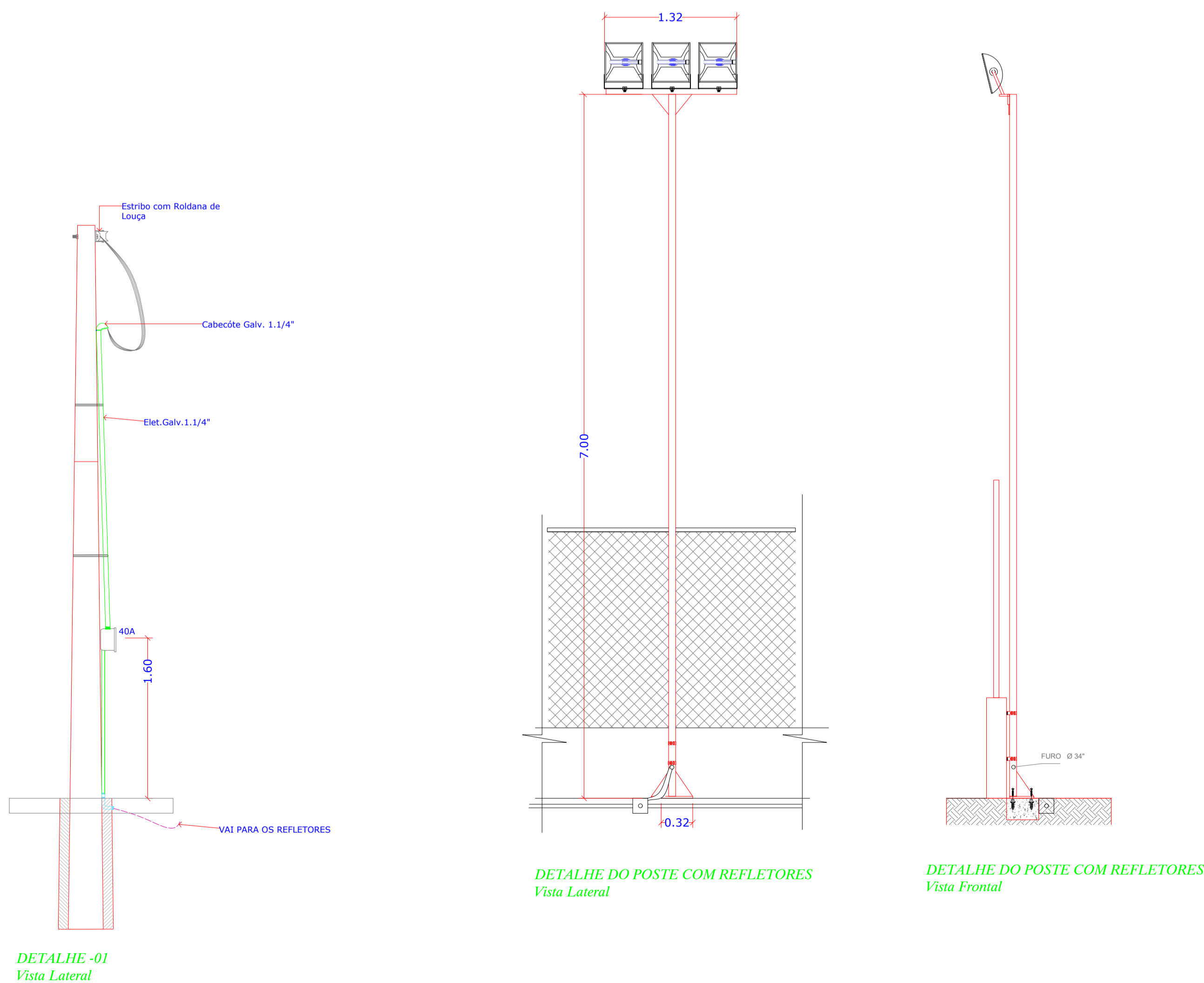

DETALHE E DIMENSÃO DO REFLETOR EM mm

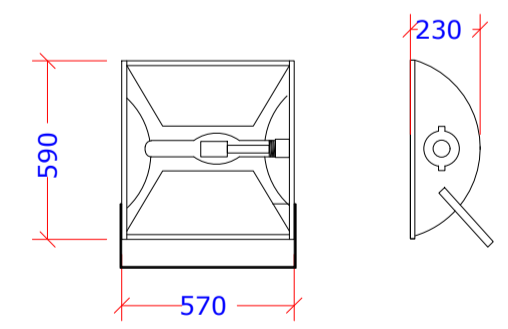

DETALHE DA BASE DO POSTE Vista Frontal

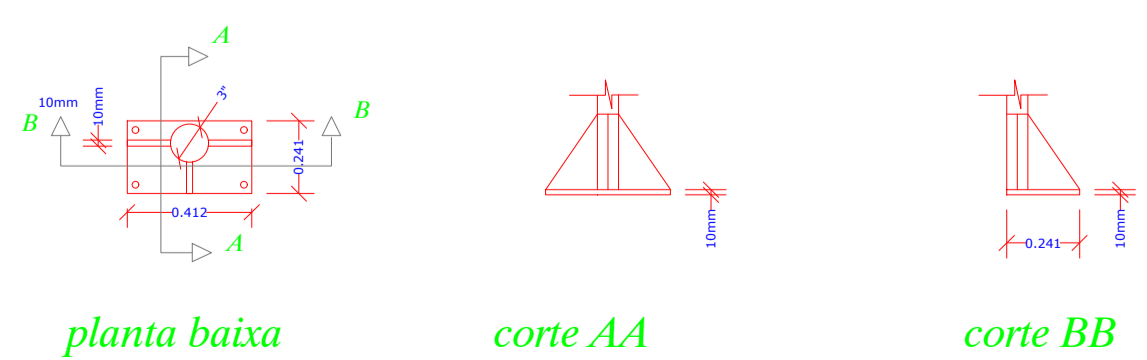

PROPRIETÁRIO / CONSTRUTOR: _____

RESPONSÁVEL TÉCNICO: _____

Documento assinado digitalmente
ALDIR HENRIQUE DE LIMA SOUSA
Data: 18/12/2025 10:12:12-0300
Verifique em <https://validar.jf.gov.br>

SECRETARIA MUNICIPAL DE INFRAESTRUTURA
PREFEITO MUNICIPAL: JOSÉ MARIA TAPAJÓS
SECRETÁRIO DE INFRAESTRUTURA: ENGRº CIVIL SÉRGIO GOUVEIA DE MELO

TÍTULO: Construção de Quadra Poliesportiva

PROJETO: ELÉTRICO
LOCAL: Localidade Cucurunã
PROPRIETÁRIO: Prefeitura Municipal de Santarém

ART. _____ EQUIPE TÉCNICA
PROJETO Eng. Rafael Queiroz Reis
DESENHO Cad. George Miranda
DATA 23/10/2025 Cad. Anderson Carneiro

ESCALAS DESENHO(S) ÁREA FOLHA
PLANTA BAIXA, LEGENDA, QUADRO DE CARGA, DETALHE DO POSTE E SUPORTE E REFLETORES, DIAGRAMAS E DETALHES DO PADRÃO CELPA. ÁREA DA TERRENO: ÁREA DA CONST.: TX DE OCUPAÇÃO: ÍNDICE DE APROV.: 01/01